

### INSTELLEN SERVO UITSLAG

Zet de spanning aan.  
Druk binnen 10 sec op GP 3  
De servo gaat naar de middenstand de LED gaat aan  
Druk nu op GP4  
De servo verdaait stap voor stap  
indien de goede positie bereikt is dan  
Druk op GP3 opslaan gegevens

De led gaat knipperen

Nu de servo de andere kant op uitlijnen.  
Druk op GP4  
De servo gaat weer in de middenstand staan  
Druk nu op GP3  
De servo gaat stap voor stap naar de andere kant  
Indien de goede positie bereikt is dan  
Druk Op GP 4.

De led gaat uit  
KLAAR

Indien niet correct dan spanning uit en weer aan en begin weer bovenaan.

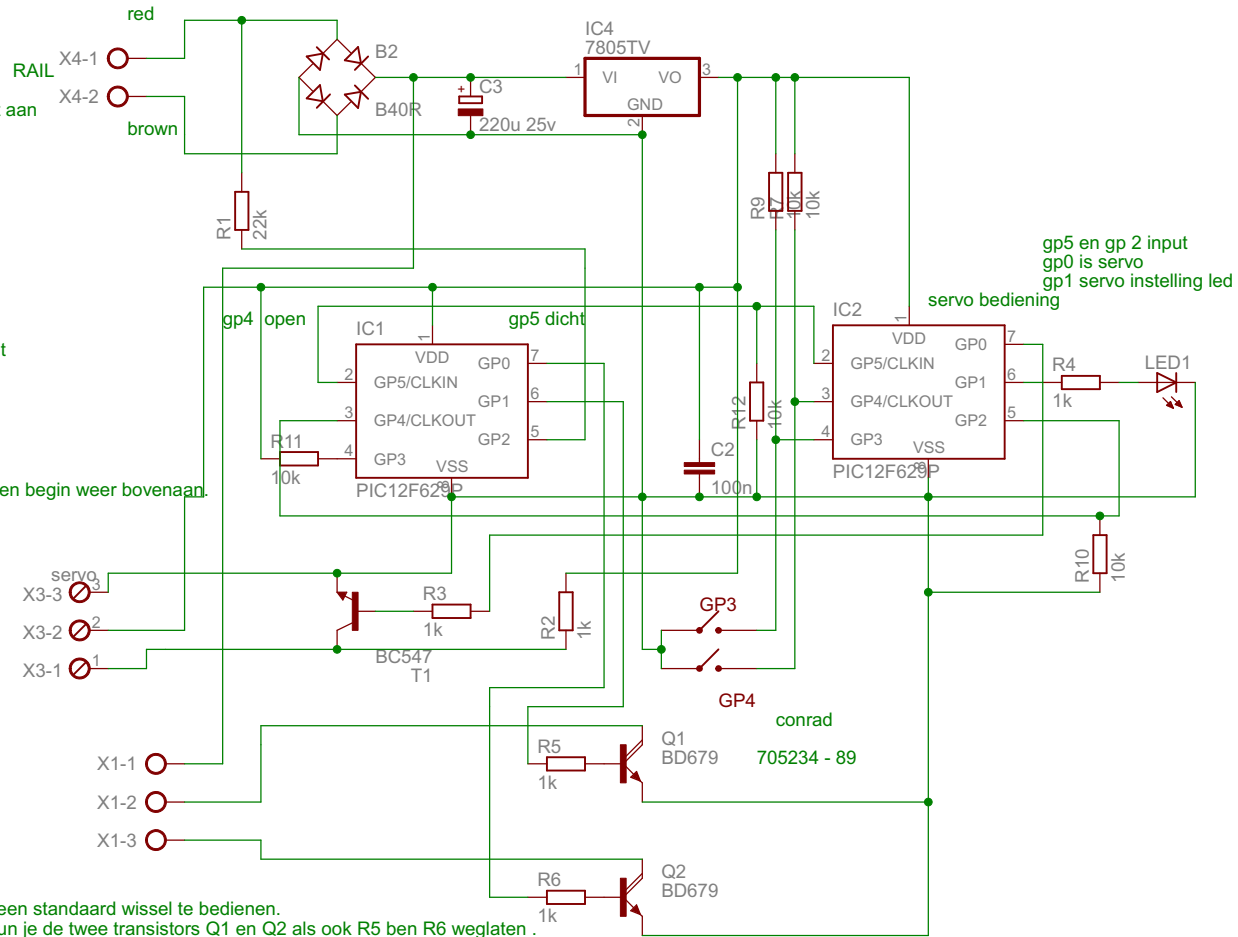

Er is een extra uitgang toegevoegd om een standaard wissel te bedienen.  
Indien je hier geen gebruik van maakt kun je de twee transistors Q1 en Q2 als ook R5 ben R6 weglaten .  
Ook x1 kan dan vervallen

TITLE: deur 12f629

Document Number:

REV:

Date: not saved!

Sheet: 1/1